



А А А
 Е Е Е А Г А
 А О И С А Г Е С Е Е
 , , , Е Е Е

Заказчик.

 (название организации, адрес)

 Утверждаю:

 Ч А Д

Заявка

Траверса, тип 3: пространственная с подвесом за центр

1. Конструкция подвеса траверсы на крюк крана и концевой элемент (выбрать необходимые)

Подвесные проушины:

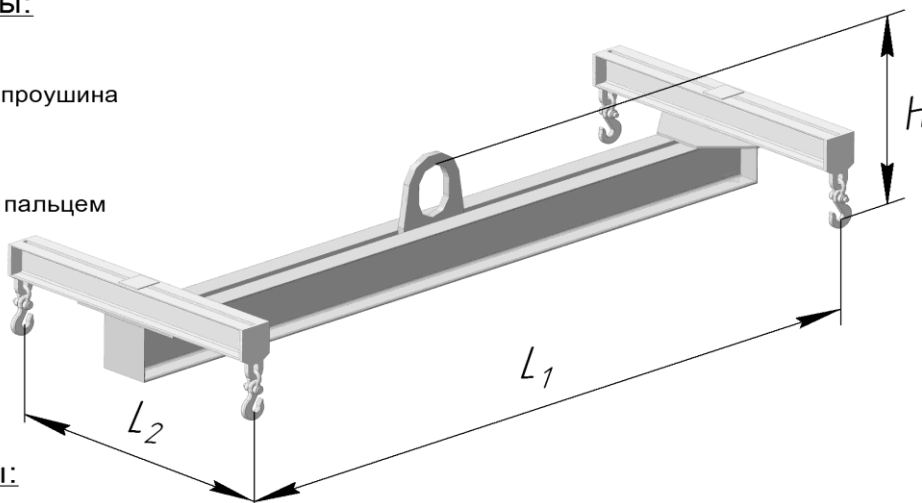
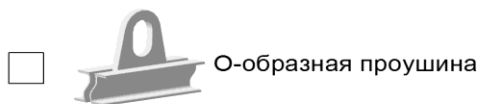

Концевые элементы:

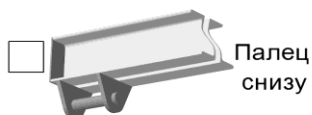
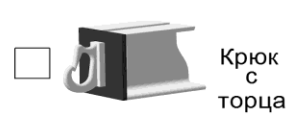
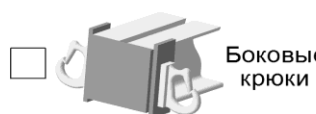
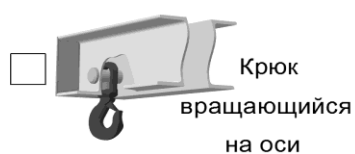
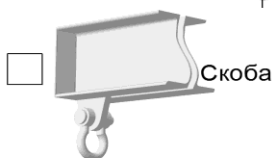

2. Данные для расчета

Масса поднимаемого груза, кг	Расстояние между точками подвеса L1, мм	Расстояние между точками подвеса L2, мм	Высота подвеса траверсы H, мм

3. Крюк крана

A = _____ мм

B = _____ мм

C = _____ мм

Обозначение крюка по ГОСТ (DIN) = _____

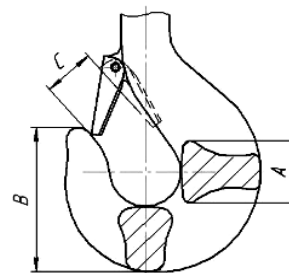

4. Дополнительные требования
